

コントローラー C-SV1 使用例

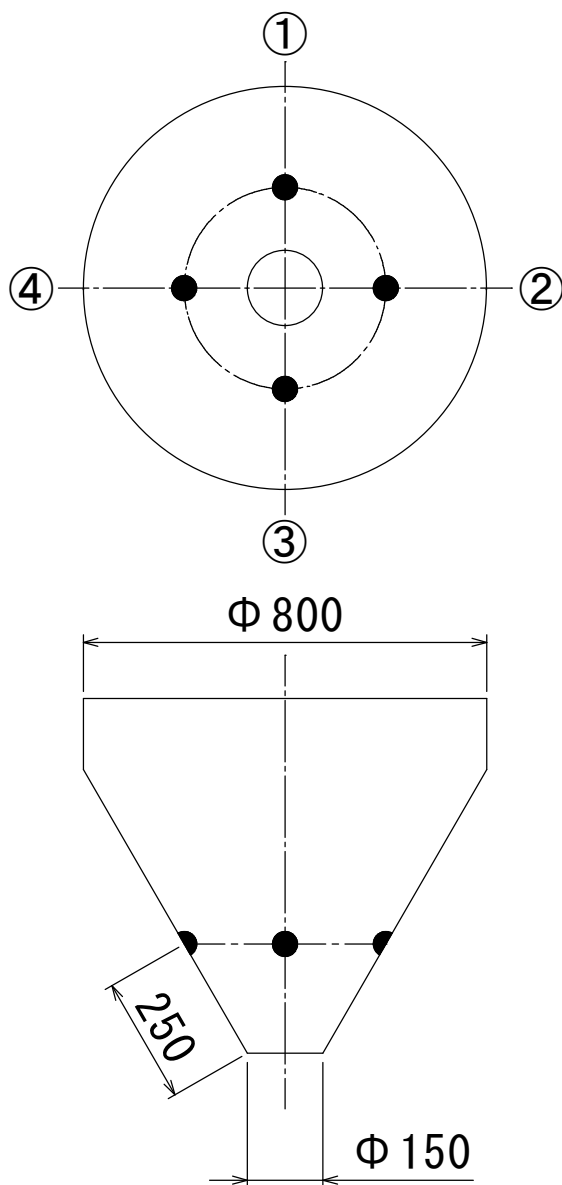

出力：エア-1系統

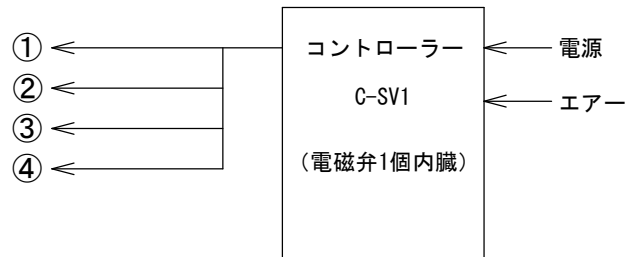

■ 制御対象

ブローディスク BD-15S-B(W) 4個

■ 制御例

①②③④3-5秒ON →OFF→ ①②③④3-5秒ON →OFF→ . . . (繰り返し)

■ その他 (ご参考)

この例では4個のブローディスクを全て同時にONしていますが、
難易度が高い条件の場合は、コントローラーC-SV4にて、
1個ずつONすることが理想的です。